

安装过程

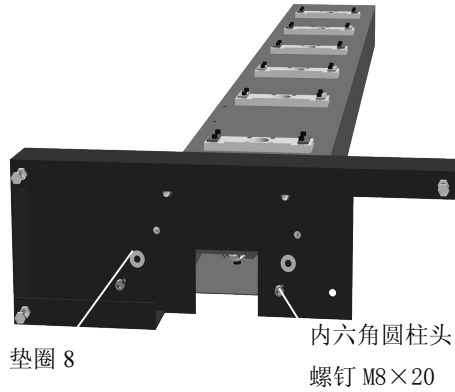

1)、框架安装

①、由于需要从底梁的下方安装螺栓，建议将左侧板总成、右侧板总成等平放在桌子或工作台上进行安装操作。如图所示，先在左底梁总成的下侧安装两个内六角圆柱头螺钉 M8×20 和两个垫圈 8 使其与左侧板总成联接在一起。

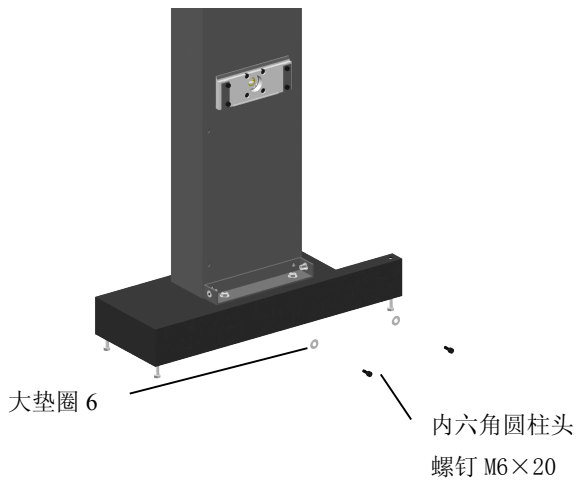

②、如图所示，在左底梁总成内侧安装两个内六角圆柱头螺钉 M6×20 和两个大垫圈 6 使其与左侧板总成连接在一起。

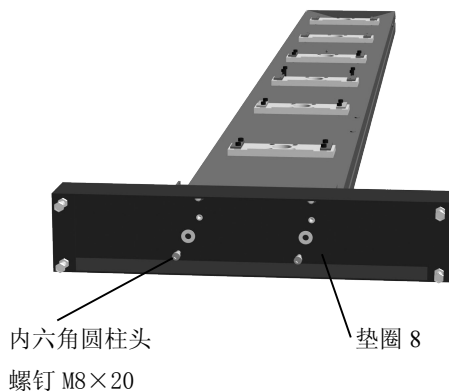

③、在右底梁总成的内侧安装两个内六角圆柱头螺钉 M6×20 和两个大垫圈 6 使其与右侧板总成连接在一起。

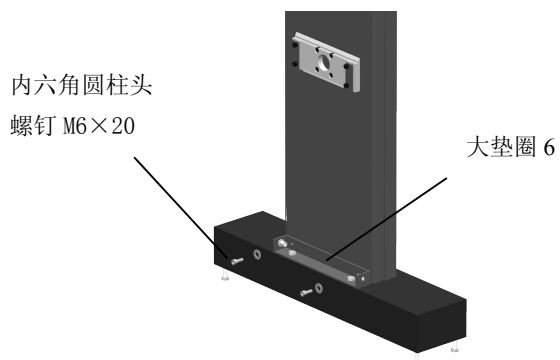

④、在右底梁总成的内侧安装两个内六角圆柱头螺钉 M6×20 和两个大垫圈 6 使其与右侧板总成连接在一起。



⑤、如图所示，安装架板总成先将架板去掉搁板，放在要装架板的地方。再将左右侧板总成根据架板长度进行调整到合适位置，将架板总成抬起安装到相应位置。

详见⑥ ⑦

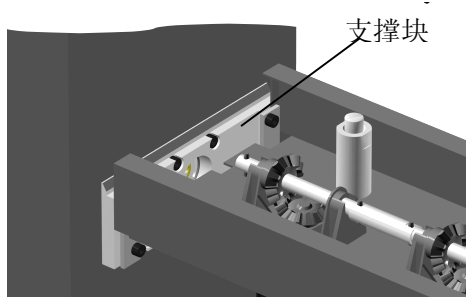

⑥、如图所示，应先将架板总成水平插入支撑块的槽内，然后左右两侧均匀向下，必要时可用橡胶锤向下轻轻敲打，以使架板总成安放到位。



⑦、如图所示，用同样的方法将全部的大、小桶架板总成安装到位。安装时要注意支撑块之间的间距，间距大的安放大桶架板总成，间距小的安放小桶架板总成。

⑧ 同理将所有架板都装上层套管与左侧板相连。

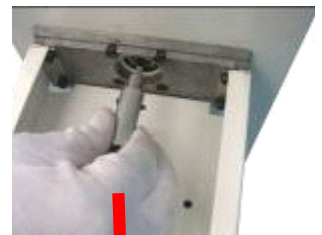

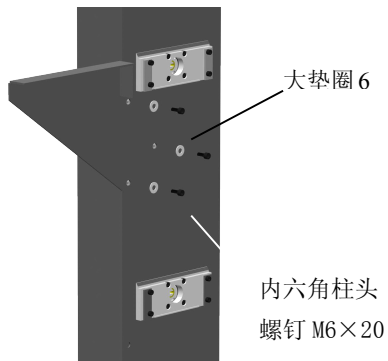

⑨、如图所示，用三个内六角圆柱头螺钉 M6×20 和三个大垫圈 6 将左固定板安装到左侧板总成上。

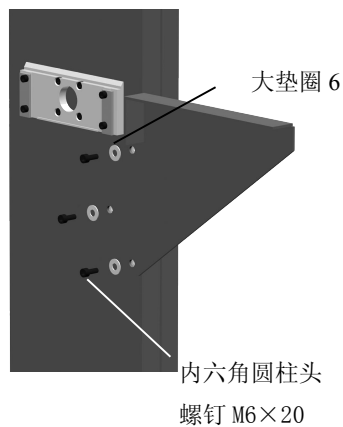

⑩、同上，用三个内六角圆柱头螺钉 M6×20 和三个大垫圈 6 将右固定板安装到右侧板总成上。



⑪ 搁板托入设备内，平放在架板上。首先将带有“请将此层搁板与台板同层安装”标记的搁板放在与左右固定板同层的那层架板上。然后在其他层架板上都放上搁板。注意使圆弧向操作人员（有圆弧搁板时）

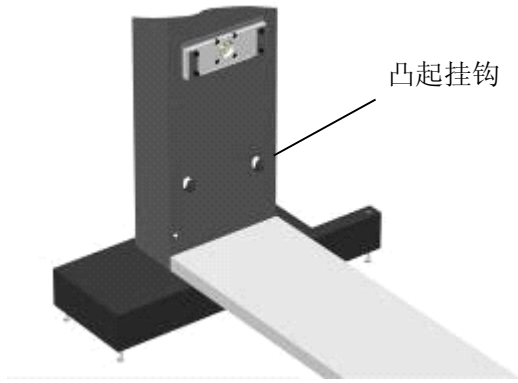

⑫、如图所示，在框架的底部放上底板，将底板放到左底梁联板上（或挂到左侧板凸起挂钩上，此时最底层为小桶位置）。

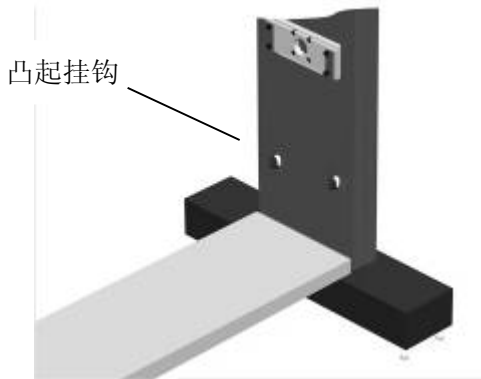

⑬、同上，如图所示，在框架的底部放上底板，将底板另一边放到右底梁联板上（或挂到右侧板凸起挂钩上，此时最底层为小桶位置。）



⑭、将台板安放在左、右固定板上。用3个十字槽盘头螺钉 M4×10 将台板与同层搁板联结在一起（有铆螺母时需要固定）。



⑮、如图所示，用内六角圆柱头螺钉 M6X20 和大垫圈 6 将拉紧条的一端安装到左侧板总成的下端。

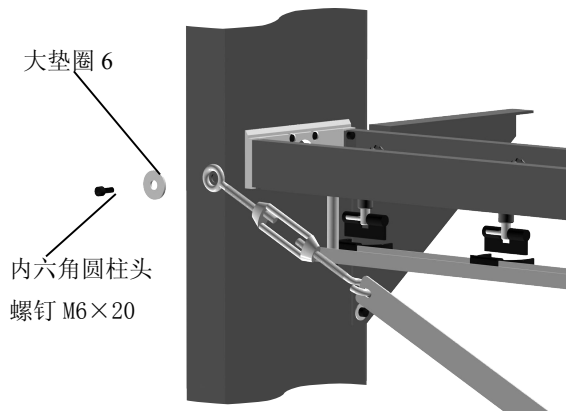

⑯、如图所示，在拉紧条的另一端安装上花兰螺丝，用内六角圆柱头螺钉 M6×20 和大垫圈 6 将花兰螺丝安装到右侧板总成的中部。

同样将另一根拉紧条装上，然后旋紧两个花兰螺丝，使拉紧条将整机拉紧并保证不要斜歪。



⑰、如图所示，用四个内六角圆柱头螺钉 M6×20 和四个大垫圈 6 将装饰板固定在左、右侧板总成内侧。

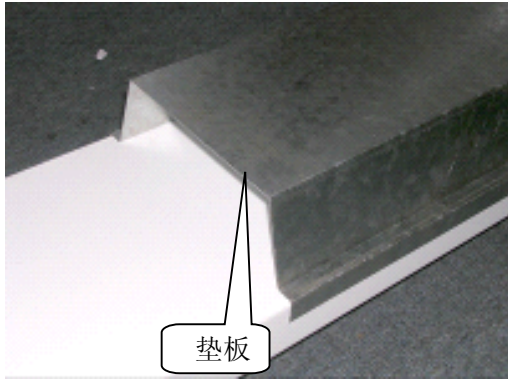

⑱ 如果您的漆桶高度较低，或需要将大桶位置转换为小桶，请将我们为您准备的垫板放在所需的位置上（您需要在订货时说明）。

2)、安装动力总成

①. 先拧松挂门上部的十字槽盘头螺钉 M4x16，然后捏住挂门的上沿向上提再向外拉，以打开挂门。



② 在左侧板总成内联轴器上装上爪型垫。

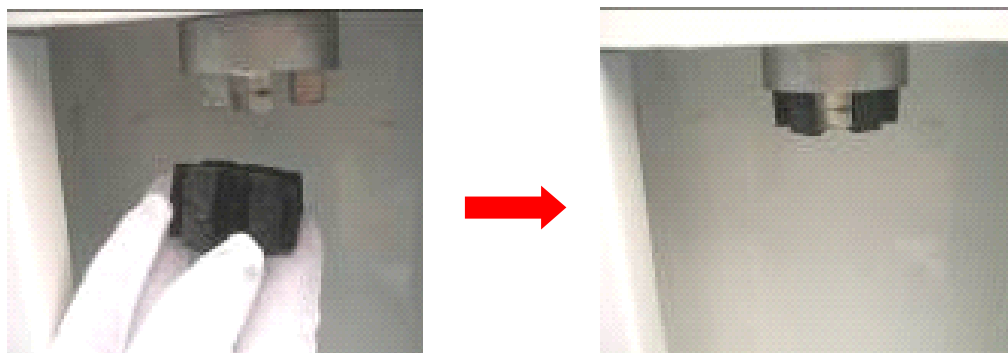

③ 将动力总成移到左底梁的下方，整体移动动力总成使动力减震垫上的两个孔和左底梁总成上的两个动力定位轴相对应并套入。

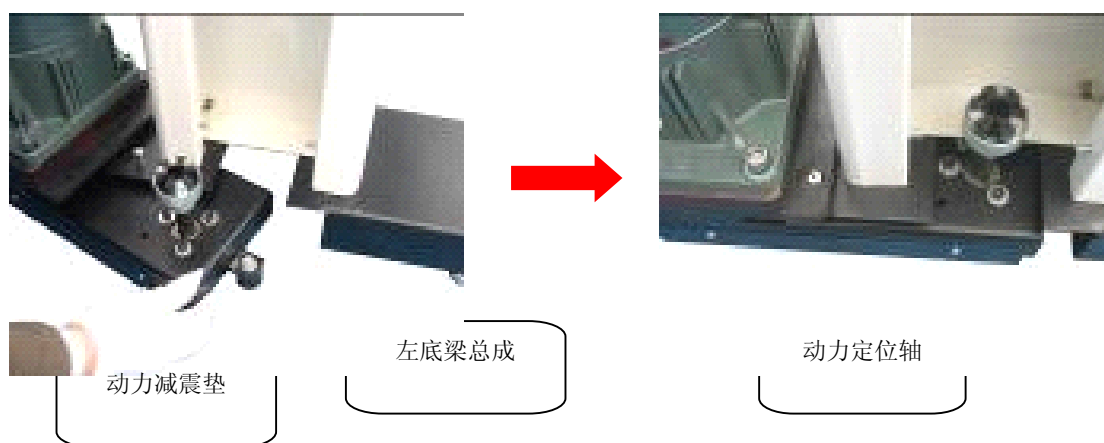

④. 将动力联杆一端联轴器拧紧，并在动力联杆另一端装上联轴器；将动力联杆拧紧联轴器的一端与左侧板内联轴器相连，然后将活动的联轴器向下移动，与动力轴上的联轴器啮合（注意平键连接），调整动力联杆上的联轴器与动力轴上的联轴器之间留出 1mm 的间隙后，用 5 内六方扳手将内六角圆柱头螺钉 M6x12 拧紧。

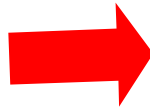

⑤. 重新装上挂门，拧紧十字槽盘头螺钉 M4x16。

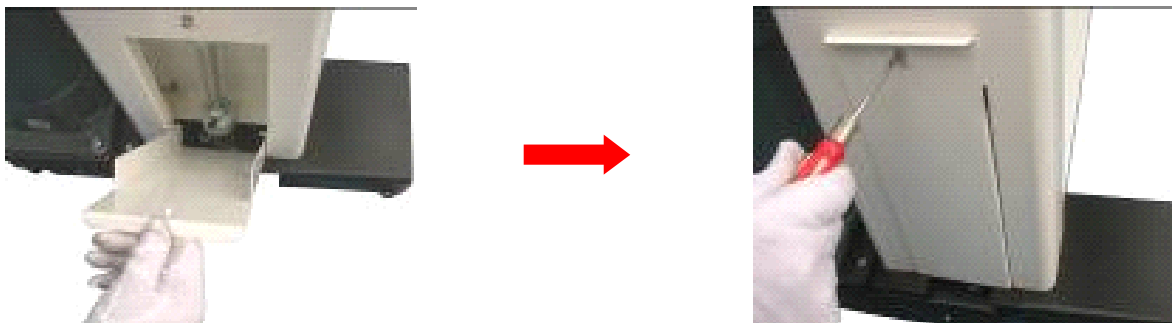

⑥. 安装防爆开关盒 (⑥/⑦选一)

a) 将开关盒侧面的三个开关固定轴插入左挂板的三个孔内向下压，把开关盒卡装到左挂板上。

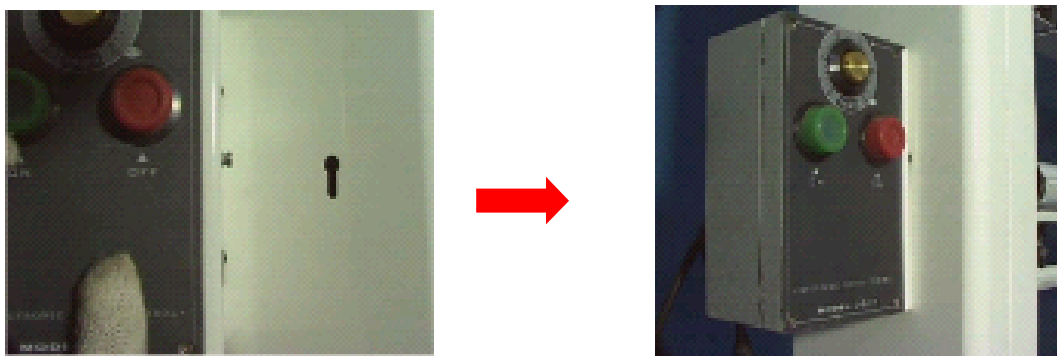

b) 将接好的电源插头插在电源上，转动开关盒的时间定时器，设定运转时间，最长转动时间为 15 分钟。按下绿色按钮 (ON)，则机器开始运转 (注意倾听设备有无异常声音，如有应立即按下红色按钮，停机检查)，到达设定的时间后，设备自动停止运行。若想中途停机，可按下红色按钮 (OFF)，则设备停止运行。

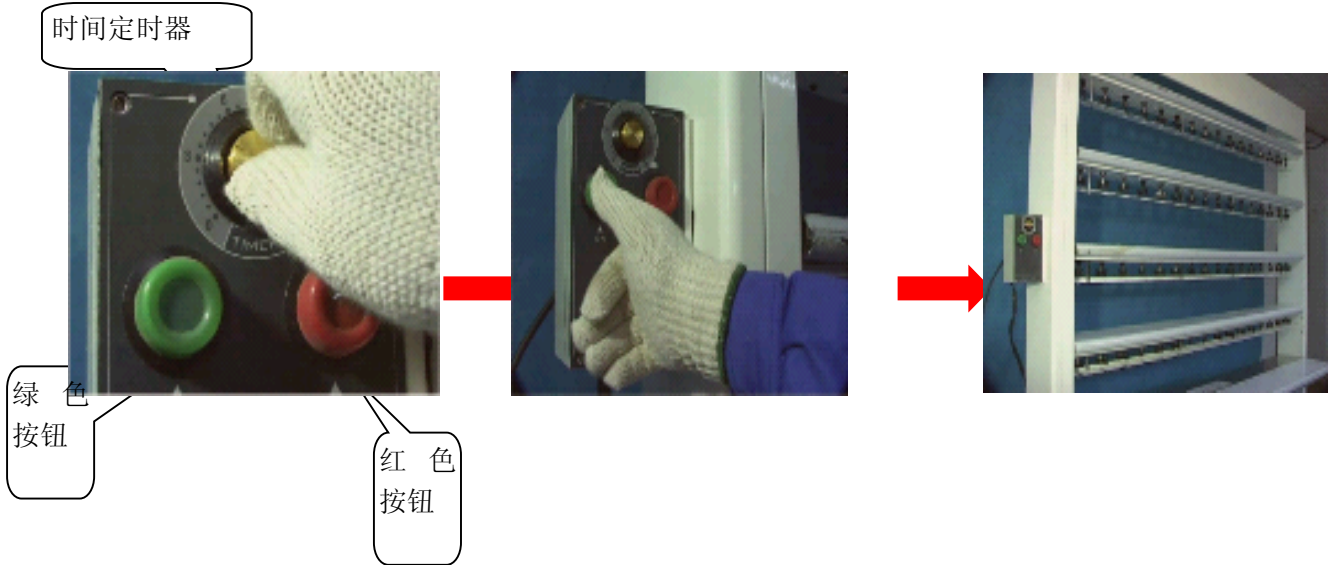

c) 将开关盒侧面的三个开关固定轴插入左挂板的三个孔内向下压，把开关盒卡装到左挂板上。

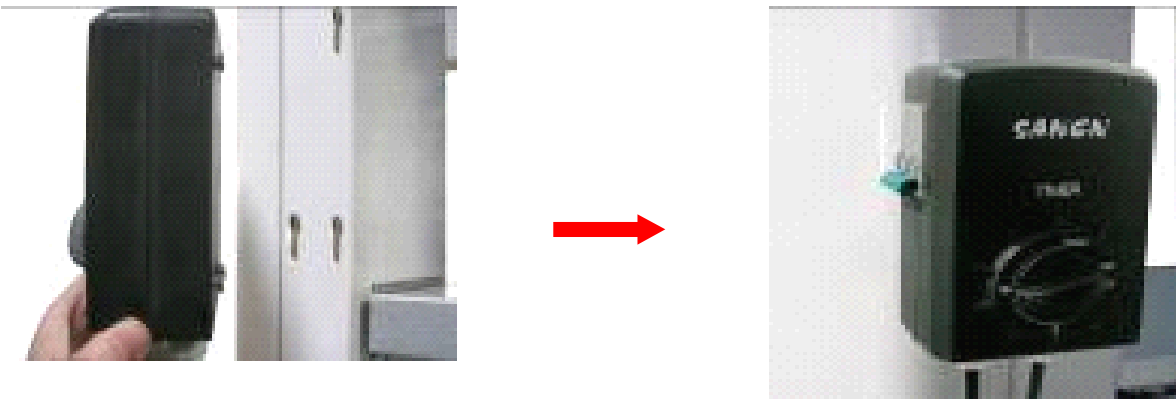

d) 接通电源，向上扳起开关盒上部小型断路器的开关，以使其处于接通状态。转动开关盒的定时器旋钮，设定运转时间，最长转动时间为 **15 分钟**。到达设定的时间后，设备自动停止运行。若想中途停机，可逆时针转动时间定时器至 **OFF** 位置，则设备停止运行。



注意!! 第一次试机时，一定倾听设备有无异常声音，如有应立即停机检查。

⑦. 安装非防爆开关盒 (c/d 选一)